



ecarry

Veicolo elettrico,
veicolo commerciale,
veicolo unico.



GREEN-G

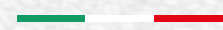

Electric Vehicles

ecarry.

Prima non c'era.
Adesso sì.

ecarry è l'unico veicolo commerciale **full electric** dal concetto rivoluzionario con cabina avanzata a salita bassa, ideato per i servizi di igiene urbana, di logistica cittadina e per le consegne dell'ultimo miglio. Un **light truck unico nella sua categoria** per ergonomia, portata, prestazioni e dimensioni.

the **rEVolution**



* Esempio di allestimento per raccolta rifiuti urbani

Veicolo elettrico, veicolo commerciale, veicolo unico.

Personalizzabile come vuoi.

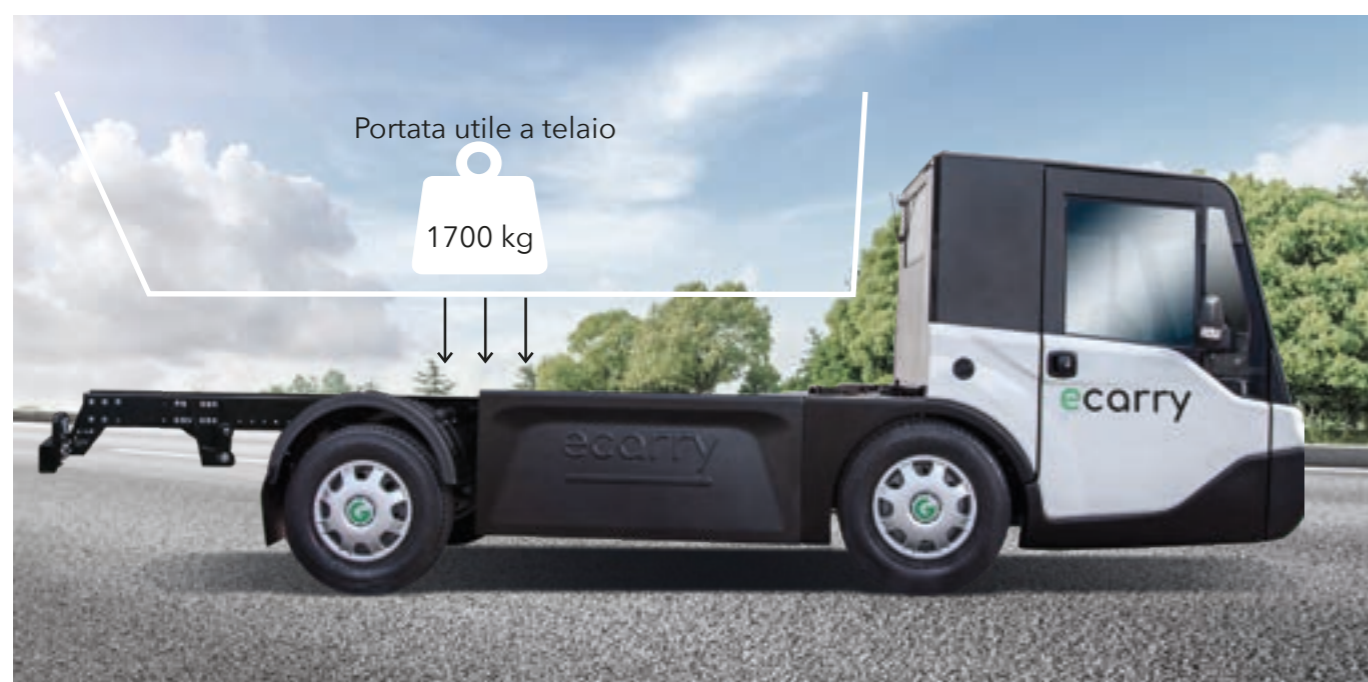

Massa totale a terra 3500 kg



Dimensioni contenute per utilizzo urbano e nei piccoli centri

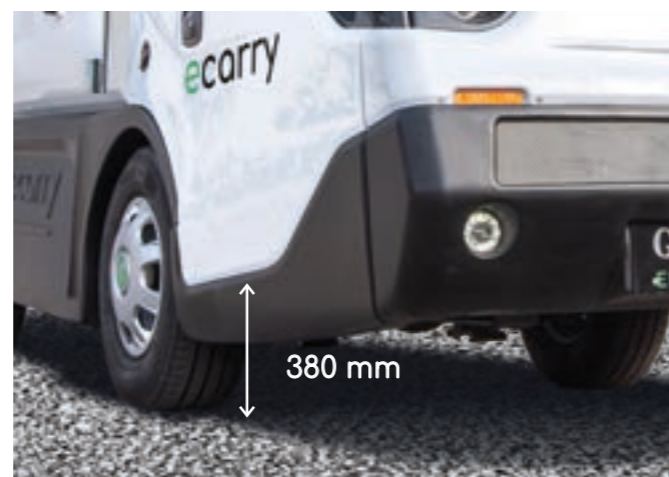

Cabina avanzata con salita ribassata per una massima ergonomia

Un progetto ambizioso,
rivoluzionario, unico.

Per offrire la **perfetta soluzione**, bisogna conoscere le reali necessità. Ecco perché **Green-G** ha condotto un approfondito studio pluriennale e ha analizzato i percorsi eseguiti **nelle metropoli e nelle città italiane**. Itinerari pianificati, ripetitivi, limitati, costanti e caratterizzati da innumerevoli start&stop.

Green-G poteva farlo, e lo ha fatto: si chiama **ecarry**.



Perché scegliere ecarry



MEZZO RIVOLUZIONARIO, BUSINESS STRAORDINARIO

Sostenibilità economica ed ecologica, un binomio eccezionale che fa di **ecarry** il business vincente per concessionari e distributori di veicoli commerciali. La soluzione perfetta per l'attività in città di aziende di servizi, enti pubblici, vettori, che d'ora in poi potranno puntare su un mezzo rivoluzionario in quanto a vantaggi, potenza, prestazioni, compattezza e sicurezza.



SOLIDO, COMPATTO, AGILE

Meno di 1600 mm di larghezza, 5640 mm di lunghezza, 1930 mm di altezza e una massa complessiva a terra di 35 quintali. Compatto nel design, **ecarry** è progettato appositamente per la viabilità urbana e per i centri storici cittadini. È comodo da manovrare, semplice da guidare e non blocca il traffico.



PICCOLE DIMENSIONI, GRANDE CAPACITÀ, ECCEZIONALE POTENZA

La struttura di **ecarry** è studiata per soddisfare le esigenze di carico delle attività di servizio urbano: massima razionalizzazione dell'ingombro, elevata carrozzabilità e massa complessiva a terra di 35 quintali, portata utile a telaio 1700 kg lo rendono un mezzo unico nella sua categoria, con potenza e velocità nettamente superiori agli standard.



ERGONOMICO, PRATICO, CONFORTEVOLE

La posizione di guida di **ecarry** è concepita per la massima comodità e la migliore operatività. La sua cabina avanzata è posizionata a soli 380 mm da terra, un accorgimento adottato per ridurre al minimo il rischio di infortuni e l'incorrere di malattie professionali, a salvaguardia di caviglie, ginocchia e schiena dell'operatore, portato a salire e a scendere ripetutamente dal mezzo. Mai più faticose salite: **entra in ecarry.**



ARRIVA DOVE GLI ALTRI NON POSSONO

Alimentazione full electric, zero emissioni e silenzioso: **ecarry** può circolare anche nei centri storici e nelle aree pedonali.

Soddisfa i requisiti



MASSIMA CAPACITÀ GRAZIE AL PACCO BATTERIE MODULARE

ecarry è nato per rispondere a qualsiasi tua esigenza. Ecco perché l'abbiamo progettato inserendo la modularità del pacco batterie: 35 - 70 kWh. Un accorgimento che lo rende il più prestante mezzo della sua categoria, con potenza e velocità nettamente superiori agli standard.



EFFICACE, FUNZIONALE, CONFIGURABILE

ecarry permette di compiere un'intera missione operativa giornaliera senza pause, grazie all'autonomia in esercizio oggettivamente dimensionata ad hoc e ai suoi tempi di ricarica contenuti. Gli allestimenti di **ecarry** vengono studiati su specifica esigenza, per garantire i massimi risultati in termini di operatività. Inoltre, la versione autotelaio è predisposta per essere allestita in totale autonomia, a seconda delle diverse necessità e applicazioni professionali.

Accessori

Tutto quello che ti serve

CONFIGURAZIONE GUIDA A SINISTRA O A DESTRA

ecarry è configurabile sia con guida a sinistra che con guida a destra. Un veicolo, quindi, che può circolare in tutti i paesi del mondo.

ARIA CONDIZIONATA

Gestire la temperatura all'interno della cabina di **ecarry** non è mai stato così facile, grazie all'innovativo sistema di climatizzazione a basso impatto energetico. L'intuitivo pannello di controllo permette di gestire in maniera automatica o manuale la temperatura all'interno della cabina.

KIT BATTERIA AGGIUNTIVA

Estendi l'autonomia di **ecarry** con un sistema modulare omologato automotive. Il kit comprende un modulo supplementare di 35kWh, le sue staffe, il suo cablaggio ed il software dedicato alla sua attivazione.

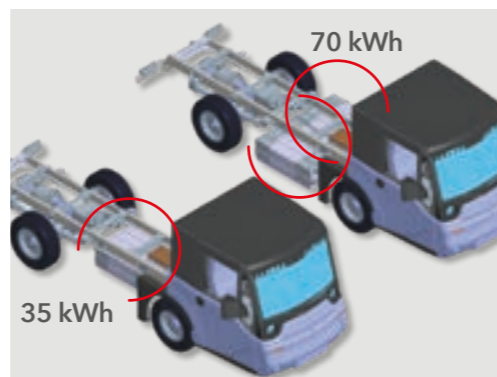

CAVO DI RICARICA MENNEKES-MENNEKES LUNGHEZZA 8 MT

Ricarica **ecarry** in totale sicurezza con un cavo certificato IP55, realizzato con materiali resistenti a olio, fuoco e raggi UV. Con il cavo di ricarica Mennekes-Mennekes tipo 2 da 32 A lungo ben 8 metri potrai ricaricare il tuo veicolo presso tutte le colonnine dotate di connettore tipo 2.



STAZIONE DI RICARICA PORTATILE

Equipaggia **ecarry** con la stazione di ricarica portatile progettata per i veicoli **Green-G**. Unica nel suo genere perché tutta l'elettronica è installata all'interno della stessa spina di ricarica e permette la regolazione da 1,4kW a 7,4kW. Questa innovativa soluzione è adatta per qualsiasi presa industriale CEE sia trifase che monofase con opportuno adattatore.



ADATTATORE TRIFASE 32 A - MONOFASE 32 A

Ricarica il tuo **ecarry** senza limiti. Con l'adattatore trifase 32A - monofase 32A potrai estendere le capacità della stazione di ricarica portatile a tutte le prese industriali CEE consentendo la ricarica del veicolo senza alcun limite.



CARICABATTERIE ESTERNO PORTATILE

Il caricabatteria esterno **XCU7** è stato sviluppato per consentire la ricarica delle batterie **Green-G** non installate a bordo del veicolo, oppure montate sugli allestimenti.

Il caricabatteria esterno **XCU7** garantisce:

- potenza massima 7,4kW, selezionabile da display, che consente anche la visualizzazione dello stato di carica;
- livello di protezione IP67 con ampia scala di temperature di funzionamento;
- massima riprogrammabilità in base alle esigenze.

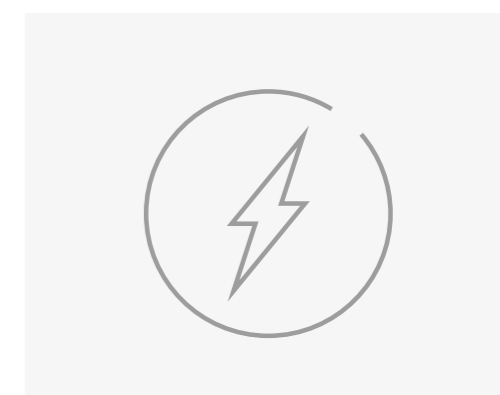

Allestimenti

COLORAZIONE PERSONALIZZATA

Personalizza il tuo veicolo. Scegli il colore che preferisci.
ecarry è disponibile in colore bianco e personalizzabile in blu, rosso o grigio.



CONFIGURABILE AL 100%

ecarry è predisposto per essere allestito in totale autonomia, a seconda delle diverse necessità e applicazioni professionali.

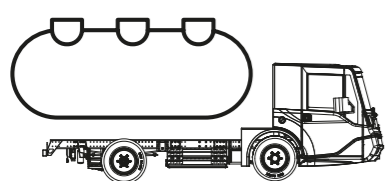

Cisterna / Spurgo

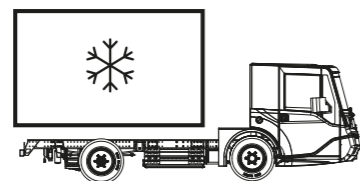

Food delivery / Frigo

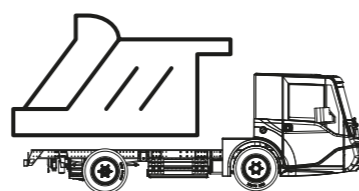

Vasca Igiene Ambientale

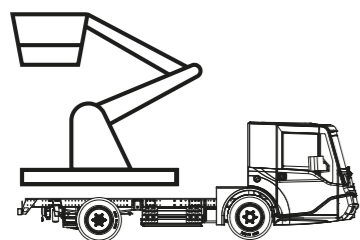

Piattaforma Aerea

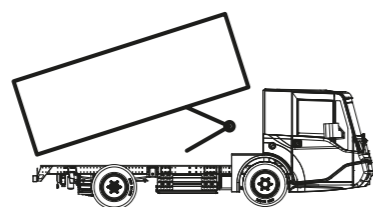

Cassone Fisso / Ribaltabile

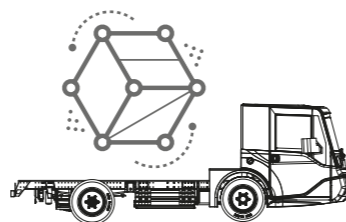

Allestimento ad hoc

Scheda tecnica

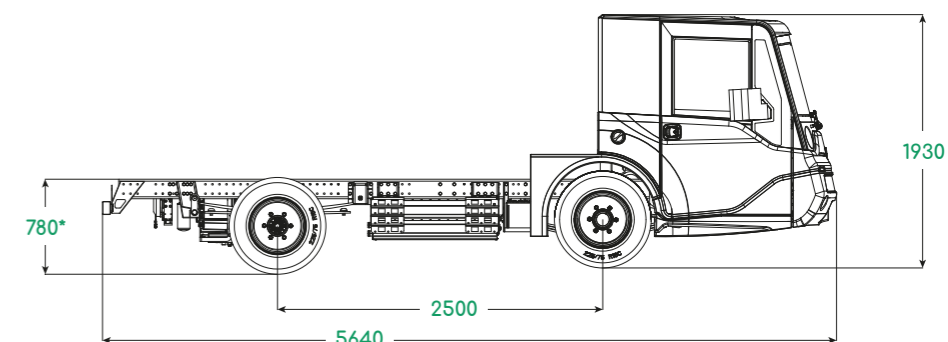
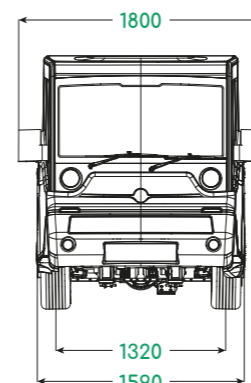

*Quota con veicolo scarico in configurazione a 1 batteria

EQUIPAGGIAMENTI

Cabina avanzata
Caricabatteria 7,4 kW
Recupero di energia in frenata
Freno di stazionamento con sensore di inibizione di marcia
Sedili regolabili con poggiatesta
Sensore presenza conducente
Parabrezza riscaldato bizona
Proiettori LED
ABS
Riscaldamento automatico abitacolo
Cruise Control
Climatizzatore (A/C)

di serie
integrato
di serie
di serie
di serie
di serie
di serie
di serie
di serie
di serie
di serie
optional
optional

TRASMISSIONE

Ponte riduttore con differenziale
Rapporto di riduzione

12:1

FRENI

Sistema frenante
Servofreno

Idraulico
di serie

MOTORIZZAZIONE

Motore magneti permanenti a controllo vettoriale
Voltaggio
Potenza di picco
Coppia massima

350V DC
60 kW
380 Nm

PRESTAZIONI

Omologazione
Velocità massima
Massa a vuoto del veicolo (senza batterie)
Massa totale a terra
Portata utile a telaio
Diametro di sterzata (ingombro massimo esterno)

N1
80 km/h
1450 kg
3500 kg
1700 kg
12 m

SOSPENSIONI

Anteriore
Posteriore

Balestre
Balestre

RUOTE E PNEUMATICI

Dimensioni pneumatici

225/75 R16 C

DIMENSIONI GENERALI

Lunghezza
Larghezza
Altezza
Altezza piano di salita abitacolo
Sbalzo anteriore
Angolo d'attacco (veicolo carico)
Numero posti

5640 mm
1590 mm
1930 mm
380 mm
1800 mm
20%
2

BATTERIA

Litio
Autonomia
Peso batteria

Da 35 kWh (**)
Fino a 250 km WLTP
295 kg

(**) Modulo batteria da 35kWh, veicolo configurabile con 1 o 2 batterie

Una nuova realtà con una lunga storia.

Green-G Electric Vehicles è focalizzata sul tema della reale **sostenibilità ambientale** applicata allo sviluppo di **veicoli commerciali elettrici di medie dimensioni**.

Una realtà che nasce oggi, orientata al futuro, ma con profonde e storiche radici.

Essa infatti è la **nuova business unit del Gruppo Industriale Goriziane**, da settant'anni punto di riferimento internazionale nella progettazione di sistemi di ingegneria avanzata per il settore della difesa, oil&gas, navale e ferroviario.



Green-G Electric Vehicles is a brand of Goriziane E&C SpA

Via Aquileia, 7 - 34070 Villesse / Italy
T: +39 0481 91511 F: +39 0481 91490
info@green-g.it www.green-g.it

