

Scheda tecnica

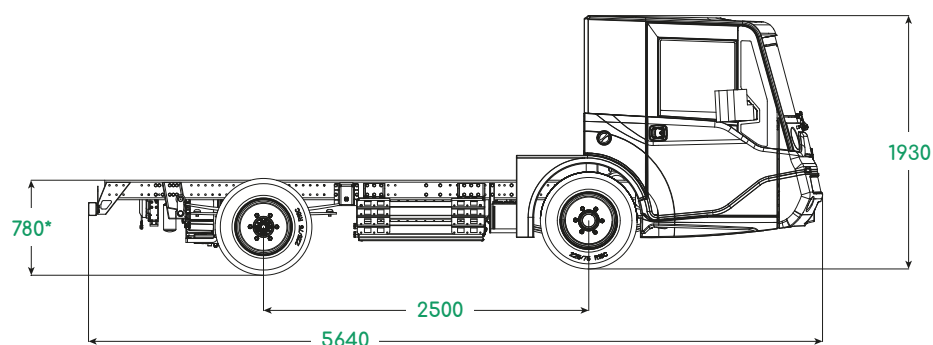
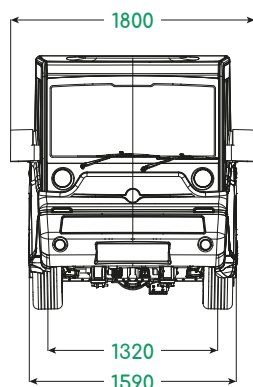

*Quota con veicolo scarico in configurazione a 1 batteria

EQUIPAGGIAMENTI

Cabina avanzata	di serie
Caricabatteria 7,4 kW	integrato
Recupero di energia in frenata	di serie
Freno di stazionamento con sensore di inibizione di marcia	di serie
Sedili regolabili con poggiatesta	di serie
Sensore presenza conducente	di serie
Parabrezza riscaldato bizona	di serie
Proiettori LED	di serie
ABS	di serie
Riscaldamento automatico abitacolo	di serie
Cruise Control	optional
Climatizzatore (A/C)	optional

PRESTAZIONI

Omologazione	N1
Velocità massima	80 km/h
Massa a vuoto del veicolo (senza batterie)	1450 kg
Massa totale a terra	3500 kg
Portata utile a telaio	1700 kg
Diametro di sterzata (ingombro massimo esterno)	12 m

DIMENSIONI GENERALI

Lunghezza	5640 mm
Larghezza	1590 mm
Altezza	1930 mm
Altezza piano di salita abitacolo	380 mm
Sbalzo anteriore	1800 mm
Angolo d'attacco (veicolo carico)	20%
Numero posti	2

TRASMISSIONE

Ponte riduttore con differenziale	
Rapporto di riduzione	12:1

FRENI

Sistema frenante	Idraulico
Servofreno	di serie

MOTORIZZAZIONE

Motore magneti permanenti a controllo vettoriale	
Voltaggio	350V DC
Potenza di picco	60 kW
Coppia massima	380 Nm

SOSPENSIONI

Anteriore	Balestre
Posteriore	Balestre

RUOTE E PNEUMATICI

Dimensioni pneumatici	225/75 R16 C
-----------------------	--------------

BATTERIA

Litio	Da 35 kWh (**)
Autonomia	Fino a 250 km WLTP
Peso batteria	295 kg

(**) Modulo batteria da 35kWh, veicolo configurabile con 1 o 2 batterie